

ALFA625E1HDSR

Семейство продуктов	Конвекционные печи
Подсемейство продуктов	Конвекционная печь на 6 противней размером 600x400 мм или GN1/1.
Тип конвекционной печи	Конвекция; конвекция + пароувлажнение
Управление конвекционной печи	Электронный
Вместимость	6 уровней 600x400 мм либо GN1/1
Электрическое подключение	400 V 3N~ / 16 A / 10,5 kW / 50-60 Hz
Технология подачи пара	Инжекторный впрыск
Апп для создания рецептов	Недоступно
Максимальная глубина с открытой дверцей	1521 мм
Регулируемые по высоте ножки	Да
Вес нетто	76.000 кг
Размеры (ВxШxГ)	798x757x793 mm
EAN-код	8017709343156



Дистрибуция

Решения	Бары/Кафе; Отели; Рестораны/кейтеринг; Пекарни/Кондитерские; Пекарские и кондитерские лаборатории при заводах; Мясные лавки	Рекомендовано для	Бары/Кафе
----------------	---	--------------------------	-----------

Эстетика

Цвет	Нержавеющая сталь	Цвет символов цифрового дисплея	Белый
Дверца с планками из нержавеющей стали	Да	Фронтальная панель	Да
Цифровой TFT-дисплей	Да	Логотип	Smeg штампованный

Управление

Изменяемые программы	100	Регулировка отвода пара	Да
Диапазон программирования таймера	0-60 + бесконечность	Данные HACCP	Да
Шаги программы приготовления	3 + предварительный разогрев		

Опции

Петли справа

Да

Вытяжной зонт

K4610X

Конструкция

Материалы печи	Нержавеющая сталь/стекло/пластик	Система прямого пароувлажнения на каждом вентиляторе	Да
Размеры внутренней камеры (ШхГхВ)	672x437x546 мм	Уровни пароувлажнения	5 + ручное
Полный объем	184,8 л	Отвод пара из камеры	Сзади
Объем (нетто)	165,6 л	Система охлаждения	Да
Объем внутренней камеры	127,3 л	Регулировка времени	Электронный таймер
Материал внутренней камеры	Нержавеющая сталь	Диапазон температур приготовления	50-280°C
Количество уровней направляющих для противней	6	Сигнал окончания приготовления	Да
Расстояние между направляющими	75 мм	Автоматическое отключение при открытой дверце	Да
Охлаждаемая дверца с двойным остеклением	2 стекла	Ручное переключение термостата безопасности	Да
Открывание дверцы	Боковое - петли справа	Приготовление с термощупом в режиме Δ t	Да
Тип ручки	С поворотным механизмом	Съемный дефлектор	Да
Стекло	Открываемое	Количество ламп подсветки	2 LED-лампы
Количество вентиляторов	2 вентилятора с изменением направления вращения	Мощность ламп подсветки	40 Вт
Мощность двигателя вентилятора	200 Вт	USB порт	Да
Скорость вентилятора	Двухскоростной	Шланг подачи воды	Да
Стандартная скорость вентилятора	2850 об./мин.	Длина электрического кабеля (см)	170 см
Пониженная скорость вентилятора	1450 об./мин.	Задняя панель	Гальванизированный
		IPX защита	IPX3

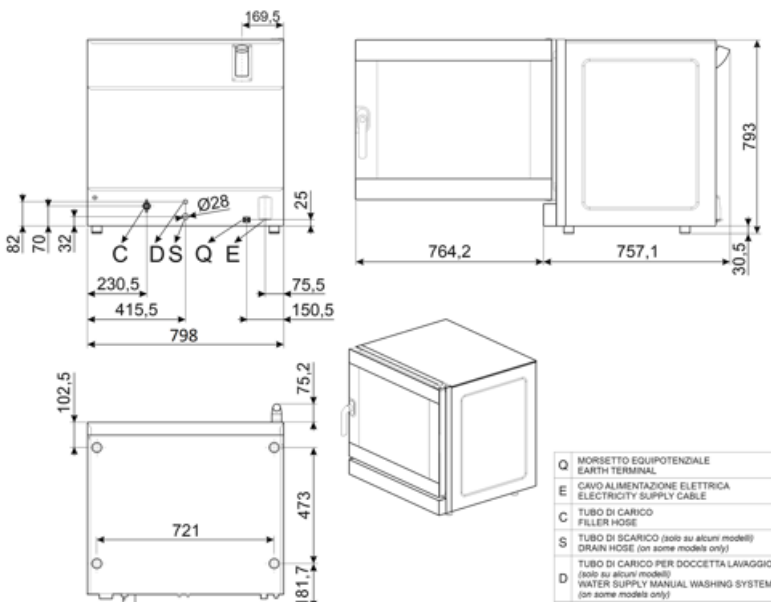

Not included accessories

KITSC

T11TH40



Гастроемкость с антипригарным покрытием GN1/1 высотой 4 см для Galileo professional

T11XH65



Алюминиевая гастроемкость GN1/1 высотой 6,5 см для Galileo professional

TMF11TH2

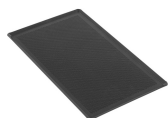

Гастроемкость с микроперфорацией GN 1/1 с антипригарным покрытием

T11TH20



Гастроемкость с антипригарным покрытием GN1/1 высотой 2 см для Galileo professional

T11XH20



Алюминиевая гастроемкость GN1/1 высотой 2 см для Galileo professional

TF11XH2

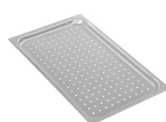

Алюминиевая перфорированная гастроемкость GN1/1 для Galileo professional

Symbols glossary

	Термощуп		Приготовление по термощупу + Δt (Delta T)
	Двухскоростной вентилятор		Нагрев с принудительной конвекцией
	Нагрев с принудительной конвекцией и инжекторным впрыском пара		