

Руководство пользователя

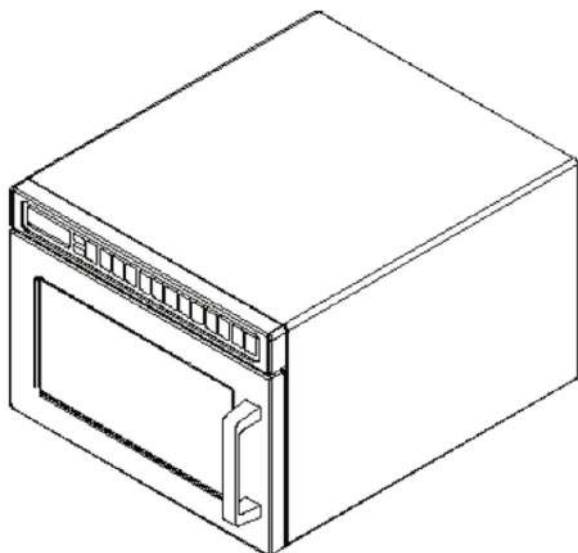

**Компактная [объем 0,6 кубических футов]
микроволновая печь для коммерческого
использования в тяжелых условиях
эксплуатации**

Содержание

Идентификация модели.....	2
Важные меры предосторожности.....	3
Меры предосторожности для предупреждения возможных рисков, связанных с избыточной микроволновой энергией.....	6
Инструкции по заземлению/занулению.....	7
Установка.....	9
Показания дисплея и функции Метод 1.....	10
Порядок работы Метод 1.....	14
Программирование Метод 1.....	16
Опции Метод 1.....	17
Показания дисплея и функции Метод 2.....	20
Порядок работы Метод 2.....	22
Программирование Метод 2.....	25
Опции Метод 2.....	27
Уход и чистка.....	29
Перед обращением в сервисный центр.....	31

**Сохраняйте настоящее руководство для получения справок при дальнейшей эксплуатации.
При передаче печи другому владельцу настоящее руководство должно обязательно передаваться
вместе с данным устройством.**

Идентификация модели

При обращении в АСР, предоставьте информацию о продукте.

Информация о продукте указана на табличке заводских характеристик печи.

Запишите следующую информацию:

Номер модели: _____

Заводской номер: _____

Серийный номер: _____

Дата покупки: _____

Название и адрес дилера: _____

Храните копию товарного чека для будущих справок или в случае проведения гарантийного обслуживания.

При возникновении любых вопросов или для определения местонахождения уполномоченного сервисного агента обратитесь в Отдел обслуживания клиентов компании АСР, Inc. ComServ по: телефону 866.426.2621 / 319.368.8195 или электронной почте: commercialservice@acpsolutions.com Гарантийное обслуживание должно проводиться уполномоченным представителем сервисного центра. Компания АСР также рекомендует обращаться к уполномоченному представителю сервисного центра, если требуется провести послегарантийное обслуживание.

ВАЖНЫЕ МЕРЫ ПРЕДОСТОРОЖНОСТИ



Данный символ следует считать сообщением об **ОПАСНОСТИ**



ВНИМАНИЕ

При использовании электрической печи всегда следует соблюдать основные меры предосторожности, чтобы снизить риск получения ожогов, поражения электрическим током, возникновения пожара, или травмы персонала или воздействия избыточной микроволновой энергии.

1. Перед началом использования печи **ПРОЧТИТЕ** все инструкции.
2. **ПРОЧТИТЕ И ПРИДЕРЖИВАЙТЕСЬ** особых «**МЕР ПРЕДОСТОРОЖНОСТИ, ЧТОБЫ ИЗБЕЖАТЬ ВОЗДЕЙСТВИЯ ИЗБЫТОЧНОЙ МИКРОВОЛНОВОЙ ЭНЕРГИИ**», которые указаны на странице 6.
3. Данная печь **ДОЛЖНА БЫТЬ ЗАЗЕМЛЕНА**. Включайте устройство только в правильно **ЗАЗЕМЛЕННУЮ** розетку. Смотрите пункт «**ИНСТРУКЦИИ ПО ЗАЗЕМЛЕНИЮ**» на странице 7.
4. Устанавливайте или располагайте настоящую печь **ТОЛЬКО** в соответствии с инструкциями по установке, которые указаны в данном руководстве.
5. Некоторые продукты, такие как целые яйца и герметично закупоренные контейнеры, закрытые стеклянные сосуды – могут взорваться и **НЕ ДОЛЖНЫ НАГРЕВАТЬСЯ** в настоящей печи.
6. Используйте настоящую печь **ТОЛЬКО** в соответствии с ее предназначением, которое описано в данном руководстве. Не используйте коррозионно-активные вещества или пары в настоящей печи. Данный тип печи специально разработан для нагрева или приготовления продуктов. Настоящая печь не предназначена для использования в промышленных или лабораторных целях.
7. Также как для любой печи, требуется **СТРОГИЙ НАДЗОР**, если печью пользуются **ДЕТИ**.
8. **НЕ** эксплуатируйте настоящую печь, если в ней поврежден сетевой шнур или вилка, если она работает неправильно, или если печь повреждена или упала.
9. Настоящая печь, включая сетевой шнур электропитания, должна обслуживаться **ТОЛЬКО** квалифицированным сервисным персоналом. Для обслуживания печи требуется специальный инструмент. Для проведения осмотра, ремонта или настройки печи обращайтесь в ближайший уполномоченный сервисный центр.
10. **НЕ** накрывайте или **НЕ** загромождайте фильтр или другие отверстия печи.
11. **НЕ** храните настоящую печь под открытым небом. Не используйте данное изделие возле воды – например, возле кухонной раковины, во влажном подвале, или возле плавательного бассейна и т.д.

12. НЕ погружайте шнур электропитания или вилку в воду.
13. Держите шнур электропитания ВДАЛИ от нагревательных приборов и поверхностей.
14. Не позволяйте шнуру электропитания провисать над краем стола или стойки.
15. Смотрите инструкции по чистке дверки в пункте «Уход и чистка» на странице 29.
16. Только для коммерческого использования.



Для снижения риска возникновения пожара внутри камеры печи:

- a. НЕ перегревайте пищу. Внимательно обращайтесь с печью, если внутрь помещены бумажные, пластиковые или другие легковоспламеняющиеся материалы для облегчения приготовления.
- b. Удаляйте проволочные скрутки с бумажных или пластиковых пакетов перед помещением их в печь.
- c. **ДЕРЖИТЕ ДВЕРКУ** печи **ЗАКРЫТОЙ**, выключите печь и выньте вилку шнура электропитания, или выключите питание на предохранителе или на панели автоматов защиты сети, если внутри печи загорелись материалы. Пожар может распространиться, если дверка открыта.
- d. НЕ используйте камеру печи для хранения продуктов. НЕ оставляйте бумажные продукты, кухонную утварь или пищу внутри печи

СОХРАНИТЕ НАСТОЯЩИЕ ИНСТРУКЦИИ

ВАЖНЫЕ МЕРЫ ПРЕДОСТОРОЖНОСТИ



ПРЕДУПРЕЖДЕНИЕ

Во избежание получения травмы или повреждения оборудования соблюдайте следующее:

1. Энергично встряхните или налейте жидкость перед началом приготовления с использованием микроволновой энергии для предотвращения спонтанного закипания или фонтанирования. Не перегревайте продукт. Если жидкость не смешана с воздухом, то жидкость может фонтанировать в печи или после удаления из печи.
2. Не используйте жир в печи. Жир может перегреться и с ним опасно обращаться.
3. Не готовьте или не перегревайте яйца в скорлупе или с лопнувшим желтком при использовании микроволновой энергии. Может возникнуть давление внутри печи и яйцо взорвется. Перед приготовлением проткните желток яйца вилкой или ножом.
4. Перед началом приготовления с использованием микроволновой энергии проткните кожуру картофеля, помидора или подобных продуктов. Когда кожура проткнута, пар выходит равномерно.
5. Не эксплуатируйте печь без нагрузки или пищи в камере.
6. Используйте только попкорн в пакетиках, который разработан и предназначен для использования в микроволновой печи. Время приготовления попкорна зависит от мощности печи. После окончания приготовления попкорна прекратите нагрев. Попкорн может пригореть. Не оставляйте печь без присмотра.
7. Не используйте обычные термометры в микроволновой печи. Большинство термометров содержат ртуть и могут вызвать электрическую дугу, привести к неправильной работе или выходу печи из строя.
8. Не нагревайте в печи детские бутылочки.
9. Не используйте в печи металлическую кухонную утварь.
10. Никогда не используйте бумажные, пластиковые и другие легковоспламеняющиеся материалы, которые не предназначены для приготовления.
11. При использовании бумажных, пластиковых и других легковоспламеняющихся материалов для приготовления продукта придерживайтесь рекомендаций производителя.
12. Не используйте бумажные полотенца, которые содержат нейлон или другие синтетические волокна. Нагретые синтетические волокна могут расплавиться и вызвать возгорание бумаги.
13. Не нагревайте герметичные контейнеры или пластиковые пакеты в печи. Пища или жидкость может быстро расширяться и вызвать разрыв контейнера или пакета. Перед началом приготовления проткните или откройте контейнер или пакет.

14. Во избежание неправильной работы кардиостимулятора, обратитесь к доктору или производителю кардиостимулятора относительно влияния микроволновой энергии на работу кардиостимулятора.

МЕРЫ ПРЕДОСТОРОЖНОСТИ ДЛЯ ПРЕДУПРЕЖДЕНИЯ ВОЗМОЖНЫХ РИСКОВ, СВЯЗАННЫХ С ИЗБЫТОЧНОЙ МИКРОВОЛНОВОЙ ЭНЕРГИЕЙ

- a. НЕ пытайтесь эксплуатировать печь при открытой дверке, поскольку подобная эксплуатация может привести к излучению вредной микроволновой энергии. Очень важно не препятствовать и не вносить изменения в работу предохранительных устройств.
- b. НЕ кладите любые предметы между передней поверхностью печи и дверкой или не позволяйте грязи или остаткам чистящего средства накапливаться на уплотнительных поверхностях.
- c. НЕ эксплуатируйте печь, если она повреждена. Особенно важно, чтобы дверка была полностью закрыта, и отсутствовали повреждения на: (1) дверке (согнута), (2) петлях и защелках (повреждены или ослаблены), (3) уплотнителях дверки и уплотнительных поверхностях.
- d. Настройку или ремонт печи ДОЛЖЕН выполнять только квалифицированный персонал.

СОХРАНИТЕ НАСТОЯЩИЕ ИНСТРУКЦИИ

Инструкции по заземлению



Во избежание поражения электрическим током, которое может привести к травме или смерти, настоящая печь должна быть заземлена.



Во избежание поражения электрическим током, которое может привести к травме или смерти, не вносите изменения в конструкцию вилки электропитания.

Настоящая печь **ДОЛЖНА** быть заземлена. В случае короткого замыкания, заземление снизит риск поражения электрическим током, благодаря наличию заземляющего проводника для электрического тока. Настоящая печь оборудована шнуром электропитания с заземляющим проводником и вилкой с заземлением. Вилка должна быть вставлена в розетку, которая правильно установлена и заземлена.

Проконсультируйтесь с квалифицированным электриком, если вы полностью не поняли инструкции по заземлению, или в случае сомнений, что печь правильно заземлена.

Не используйте удлинительные шнуры электропитания. Если шнур электропитания печи слишком короткий, тогда квалифицированный электрик должен установить трехполюсную розетку. Настоящая печь должна включаться в отдельную розетку с параметрами, которые указаны на соответствующем рисунке. Напряжение питания печи составляет 208-230 вольт. Если микроволновая печь включена в розетку с другими устройствами, тогда для приготовления продукта может потребоваться больше времени и предохранители могут сгореть.



Во избежание поражения электрическим током, которое может привести к травме или смерти, настоящая печь должна быть заземлена.



Во избежание поражения электрическим током, которое может привести к травме или смерти, не вносите изменения в конструкцию вилки электропитания.

Инструкции по заземлению

Настоящая печь ДОЛЖНА быть заземлена. Заземление снизит риск поражения электрическим током, благодаря наличию заземляющего проводника для электрического тока. Настоящая печь оборудована шнуром электропитания с заземляющим проводником и вилкой с заземлением. Вилка должна быть вставлена в розетку, которая правильно установлена и заземлена.

Проконсультируйтесь с квалифицированным электриком, если вы полностью не поняли инструкции по заземлению, или в случае сомнений, что печь правильно заземлена.

Не используйте удлинительные шнуры электропитания.

Если шнур электропитания печи слишком короткий, тогда квалифицированный электрик должен установить трехполюсную розетку. Настоящая печь должна включаться в отдельную розетку с параметрами, которые указаны в спецификации устройства (спецификация доступна на веб-сайте Amana). Если микроволновая печь включена в розетку с другими устройствами, тогда для приготовления продукта может потребоваться больше времени и предохранители могут сгореть.

Внешняя эквипотенциальная заземляющая клемма

(только для экспортных вариантов модели)

Оборудование имеет вторичную заземляющую клемму. Клемма обеспечивает подсоединение внешнего заземления, которое используется в дополнение к заземляющему штырю на вилке. Клемма располагается сзади печи, и отмечена символом, указанным ниже.



Установка

Распаковка печи

- Осмотрите печь на наличие повреждений, таких как вмятины на дверке или внутри камеры печи.
- При обнаружении вмятин или дефектов незамедлительно сообщите продавцу оборудования. Не используйте устройство в случае его повреждения.
- Удалите все транспортировочные материалы из внутренней части печи.
- Если печь хранилась в очень холодном помещении, подождите несколько часов перед подключением электропитания.

Радиопомехи

Работа микроволновой печи может вносить помехи в работу радио и телевидения. Снизьте или устраните помехи, выполнив следующее:

- Почистите дверку и уплотнительные поверхности печи согласно инструкций, указанных в пункте «Уход и чистка».

Размещение печи

- Не устанавливайте печь рядом или сверху источников тепла, таких как печь для пиццы или фритюрница. Эти устройства влияют на правильность работы микроволновой печи и сокращают срок эксплуатации электрических компонентов.
- Не загромождайте и не блокируйте фильтр печи. Обеспечьте доступ для чистки устройства.
- Устанавливайте печь на горизонтальную поверхность.

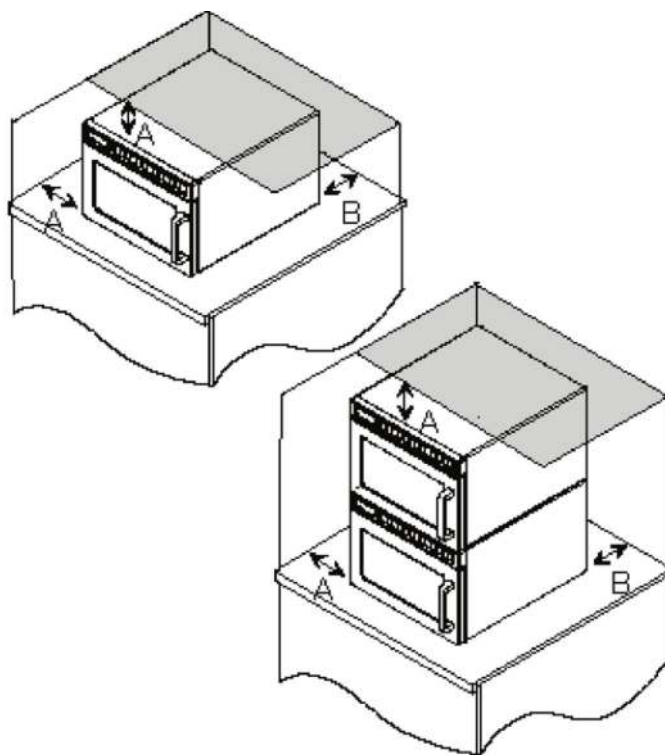

A—Обеспечьте как минимум 7 " (17,8 см) зазор сверху и по бокам печи. Соответствующий поток воздуха вокруг печи обеспечит охлаждение электрических компонентов. При ограничении потока воздуха, печь может работать неправильно и срок эксплуатации электрических компонентов снизится.

B—Обеспечьте как минимум 2 ⁹/₁₆ " (6,5 см) зазор между задней частью печи и задней стенкой.

Зазоры печи

Показания дисплея и функции

ПРИМЕЧАНИЕ: Существует два метода управления, отображаемые как Метод 1 и Метод 2. Выберите Метод, который соответствует вашему устройству.

МЕТОД 1



 Кнопка **TIME Entry (Ввод времени)** используется для ввода времени приготовления при ручном вводе или вводе в режиме программирования. Время приготовления изменяется в диапазоне от 1 секунды (00:01) до 60 минут (60:00) для четырех стадий. Если для приготовления продукта в микроволновой печи требуется больше 60 минут, откройте дверку и осмотрите продукт перед началом следующего цикла приготовления.

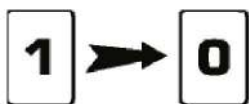

С помощью **нумерованных кнопок** запускают программы приготовления или вводят время и мощность приготовления для «Manual Time Entry» (Ручного ввода времени).



Кнопка **POWER LEVEL (Уровень мощности)** используется для установки уровня мощности микроволновой печи. Во время приготовления уровень мощности можно снизить для продуктов, которые требуется приготавливать более равномерно и медленно. Уровень мощности микроволновой печи регулируется в пределах от 0% до 100% с шагом 10%. Если время приготовления установлено и нажата кнопка **START (СТАРТ)**, печь готовит при мощности 100%. В режиме программирования, для сброса мощности к уровню 100%, нажмите кнопку **УРОВНЯ** мощности.



Кнопка **START (СТАРТ)** позволяет запустить Режим ручного ввода времени приготовления или перезапустить прерванный цикл приготовления. В режиме программирования данная кнопка используется для сохранения времени и уровня мощности, и для перехода к следующей пользовательской опции.



Кнопка **STOP/ RESET(СТОП/СБРОС)** служит для выхода из режима программирования и остановки приготовления во время цикла приготовления.



Дисплей (для некоторых моделей)

Некоторые элементы на дисплее отображаются, но не подсвечиваются.

Стадии приготовления

Настоящая печь может быть запрограммирована для запуска 4 последовательностей приготовления продукта. Каждая последовательность называется стадией. Например, первый цикл может быть запрограммирован для размораживания при мощности 60%, второй цикл для размораживания при мощности 30%, третий для нагревания при мощности 100%, и четвертый для поддержания температуры при мощности 10%. Общее время приготовления для всех стадий приготовления отсчитывается в обратную сторону.

Пользовательские опции

Пользовательские опции позволяют запрограммировать печь для выполнения требуемой последовательности выполнения операций. Звуковые сигналы, максимальное время приготовления и число предварительно запрограммированных последовательностей приготовления можно изменять.

Показания дисплея и функции

МЕТОД 1

Методы приготовления

ЗАПРОГРАММИРОВАННЫЕ КНОПКИ

Настоящая печь может хранить в памяти 10 или 100 программ приготовления.

Приготовление при использовании одной кнопки

На заводе изготовителе печь запрограммирована для хранения 10 программ приготовления. Каждая кнопка запускает выполнение программы приготовления.



Приготовление при использовании двух кнопок

Блок управления печи можно изменить на хранение до 100 программ приготовления. Для установки устройства управления печи на запоминание 100 программ приготовления, смотрите пункт «Пользовательские опции» настоящего руководства. Для запуска режима нагрева, если печь запрограммирована на хранение 100 программ, нажмите 2 запрограммированные кнопки. Например, для запуска первой программы, нажмите кнопку 0, затем 1. Для использования второй программы нажмите 0, затем 2. После нажатия кнопок, печь автоматически запустится и начнется обратный отсчет времени.



РУЧНОЙ ВВОД ВРЕМЕНИ

Функция ручного ввода времени позволяет оператору выполнять нагрев продукта без внесения изменений в предварительно запрограммированные кнопки. Время и уровень мощности приготовления следует внести до начала приготовления. Для запуска программы приготовления нажмите кнопку START (СТАРТ).



Показания дисплея в режиме приготовления



Надпись READY (ГОТОВ) отображается на дисплее, когда блок управления печи запишет введенные значения.



На данном рисунке показано текущее значение времени приготовления: 14:37.

Когда запрограммировано более одной стадии приготовления, на дисплее отображается общее время для всех стадий. Надпись COOKING (ПРИГОТОВЛЕНИЕ) отображается на дисплее, когда генерируется микроволновая энергия. % MW POWER (% МИКРОВОЛНОВОЙ МОЩНОСТИ) отображается на дисплее, когда печь работает. Цифра 50 показывает уровень микроволновой мощности, который использует печь. Если это значение не отображается на дисплее, то это означает, что печь включена на полную мощность, т.е. на 100%.

Показания дисплея в режиме программирования



Когда на дисплее отображается данная надпись – это значит, что печь находится в режиме программирования и готова для программирования нумерованных кнопок.

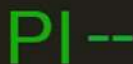

Когда на дисплее отображается данная надпись – это значит, что печь установлена в режим ввода программы двумя кнопками, и для ввода программы необходимо нажать две кнопки.

Для ознакомления с процедурой программирования смотрите пункт «Программирование» настоящего руководства или пункт «Пользовательские опции» для изменения режима ввода с одной кнопки на две кнопки.



На дисплее кратковременно отображается данная надпись, когда программируется более одной стадии приготовления. В данном случае отображается программный режим для кнопки 02. Нажмите кнопку Time Entry (Ввод времени) для выбора стадии, которую требуется запрограммировать.



Когда на дисплее отображается данная надпись – это значит, что печь находится в режиме программирования пользовательских опций. Для ознакомления с процедурой программирования смотрите пункт «Пользовательские опции» настоящего руководства.

Порядок работы

МЕТОД 1

Прерывание работы печи

Для прерывания работы печи откройте дверку или нажмите кнопку STOP/RESET (СТОП/СБРОС). На дисплее будет продолжаться обратный отсчет времени. Для возобновления работы печи закройте дверку и нажмите кнопку START (СТАРТ).



Отмена ошибок

Если печь не приготавливает продукт, нажмите кнопку STOP/RESET (СТОП/СБРОС), чтобы очистить дисплей. Если печь приготавливает продукт, нажмите кнопку STOP/RESET (СТОП/СБРОС) один раз, чтобы остановить печь, затем еще раз, чтобы очистить дисплей. Если дверка открыта и на дисплее отображается время, тогда закройте дверку печи и нажмите кнопку STOP/RESET (СТОП/СБРОС), чтобы очистить дисплей.



Работа печи с предварительно запрограммированными кнопками

На заводе изготовителе настоящая печь запрограммирована для хранения в памяти до 10 предварительно запрограммированных последовательностей приготовления. Для нагревания продукта при использовании заранее запрограммированной последовательности нажмите нумерованную кнопку. Печь начнет нагрев автоматически. Например: нагрев использует третью последовательность приготовления.



- Откройте дверку печи, поместите в нее пищу, и закройте дверку печи.
 - На дисплее появится надпись «READY» (ГОТОВ).
 - Если кнопка не будет нажата в течение 60 секунд, снова откройте и закройте дверку печи.
- Нажмите кнопку 3.
 - Печь начнет работать, и начнется обратный отсчет времени.
 - На дисплее будет отображаться время приготовления, «STAGE 1» (СТАДИЯ 1), «COOKING» (ПРИГОТОВЛЕНИЕ). На дисплее будет отображаться только надпись «COOKING» (ПРИГОТОВЛЕНИЕ), когда присутствует микроволновая энергия.
 - Если был запрограммирован уровень мощности отличный от 100 процентов, тогда на дисплее будет отображаться надпись «STAGE 1» (СТАДИЯ 1), «COOKING» (ПРИГОТОВЛЕНИЕ) и «% MW POWER» (% МИКРОВОЛНОВОЙ МОЩНОСТИ).
 - Если для приготовления требуется дополнительное время, нажмите предварительно запрограммированные кнопки до или после окончания цикла приготовления.
- По истечении времени приготовления печь остановит приготовление и подаст звуковой сигнал.

Предварительно запрограммированные время и уровень мощности приготовления

Время приготовления для всех предварительно запрограммированных кнопок при максимальном уровне мощности показано в таблице ниже.

Кнопка	Время	Кнопка	Время
1	10 сек.	6	1:30 мин.
2	20 сек.	7	2:00 мин.
3	30 сек.	8	3:00 мин.
4	45 сек.	9	4:00 мин.
5	1:00 мин.	0	5:00 мин.

Программы при использовании двух кнопок

Блок управления печи можно изменить для хранения до 100 программ приготовления. Для внесения изменений в блок управления печи обратитесь к пункту «Пользовательские опции».



Для запуска программы приготовления, которая использует две кнопки, нажмите две запрограммированные кнопки. Например, нажмите кнопку 0 и кнопку 3, чтобы запустить программу приготовления.

Ручной ввод времени

Функция ручного ввода времени позволяет оператору вводить время и уровень мощности, и выполнять нагрев продукта без внесения изменений в предварительно запрограммированные кнопки.



Например, нагрев в течение 30 секунд при мощности 80%.



1. Откройте дверку печи, поместите продукт в печь и закройте дверку.

- На дисплее появится надпись «READY» (ГОТОВ). Включится вентилятор и подсветка.

- Если кнопка не будет нажата в течение 60 секунд, снова откройте и закройте дверку печи.

2. Нажмите кнопку TIME ENTRY (ВВОД ВРЕМЕНИ).



- На дисплее появится надпись «00:00» и «READY» (ГОТОВ).

3. Для ввода времени приготовления нажмите кнопки 3 и 0.



4. Для изменения мощности приготовления продукта нажмите кнопку POWER LEVEL (УРОВЕНЬ МОЩНОСТИ).

- На дисплее появится надпись «% MW POWER» (% МИКРОВОЛНОВОЙ МОЩНОСТИ) и текущий уровень мощности, если уровень мощности отличен от 100 процентов.



5. Для ввода требуемого уровня мощности нажмите кнопку 8.

6. Нажмите кнопку START (СТАРТ).

- Печь начнет работать, и начнется обратный отсчет времени.

- На дисплее будет отображаться время приготовления, надпись «COOKING» (ПРИГОТОВЛЕНИЕ) и «% MW POWER» (% МИКРОВОЛНОВОЙ МОЩНОСТИ).

- На дисплее будет отображаться только надпись «COOKING» (ПРИГОТОВЛЕНИЕ), когда присутствует микроволновая энергия.

- Если был запрограммирован уровень мощности отличный от 100 процентов, тогда на дисплее будет отображаться надпись, «COOKING» (ПРИГОТОВЛЕНИЕ) и «% MW POWER» (% МИКРОВОЛНОВОЙ МОЩНОСТИ). На дисплее будет отображаться обратный отсчет времени приготовления.

7. По истечении времени приготовления печь остановит приготовление и подаст звуковой сигнал, и на дисплее появится надпись «DONE» (ПРОДУКТ ГОТОВ).

Программирование МЕТОД 1

Программирование кнопок

На заводе изготовителе печь запрограммирована для хранения до 10 программ приготовления. Для программирования времени приготовления и уровня мощности печи в соответствии с вашими требованиями выполните рекомендации, указанные ниже. Например: Запрограммируйте третью последовательность приготовления для нагрева продукта в течение 30 секунд при мощности 80%.

- Откройте дверку печи.
 - На дисплее появится надпись «DOOR» (ДВЕРКА).
 - Если дверка закрыта или нажата кнопка STOP/RESET (СТОП/СБРОС) перед окончанием программирования последовательности, печь выйдет из режима программирования.
- Нажмите и удерживайте кнопку 1 в течение 5 секунд.
 - После истечения 5 секунд, печь издаст звуковой сигнал. На дисплее появится надпись «PROGRAM» (ПРОГРАММА).
- Нажмите кнопку 3 для выбора запрограммированной кнопки.
 - На дисплее будет отображаться время приготовления, надпись «STAGE 1» (СТАДИЯ 1) и уровень мощности, если установлено значение отличное от 100 процентов.
- Для ввода требуемого времени приготовления нажмите кнопку 3 и 0.
- Для изменения уровня мощности печи нажмите кнопку POWER LEVEL (УРОВЕНЬ МОЩНОСТИ).
 - На дисплее будет отображаться время приготовления и текущий уровень мощности, если установлено значение отличное от 100 процентов.
- Для ввода требуемого уровня мощности нажмите кнопку 8.

Примечание: Для сброса уровня мощности в значение 100% дважды нажмите кнопку POWER LEVEL (УРОВЕНЬ МОЩНОСТИ).

- Для сохранения в памяти нового времени приготовления продукта и уровня мощности печи нажмите кнопку START (СТАРТ).
 - На дисплее появится надпись «PROGRAM» (ПРОГРАММА).
 - Для программирования остальных кнопок повторите шаги 3–8.
- Для выхода из режима программирования нажмите кнопку STOP/RESET (СТОП/СБРОС) или закройте дверку печи.

Программы при использовании двух кнопок

Блок управления печи можно изменить на хранение до 100 программ приготовления. Для установки устройства управления печи на запоминание 100 программ приготовления, смотрите пункт «Пользовательские опции» настоящего руководства.

Для создания программы, использующей две кнопки, следуйте инструкциям, указанным выше, за исключением шага №3. Для ввода номера программы приготовления, нажмите две запрограммированные кнопки. Например, для создания новой программы приготовления продукта нажмите кнопку 0 и 3.



Несколько стадий приготовления

Для программирования печи на выполнение четырех последовательных циклов приготовления без прерывания следуйте инструкциям, указанным ниже. Например:

Запрограммируйте третью последовательность приготовления продукта на нагрев в течение 30 секунд при мощности 80%, 40 секунд при мощности 50%, и 10 секунд при мощности 100%.

1. Откройте дверку печи.

- На дисплее появится надпись «READY» (ГОТОВ).
- Если дверка закрыта или нажата кнопка STOP/RESET

(СТОП/СБРОС) перед окончанием программирования последовательности, печь выйдет из режима программирования.

2. Нажмите и удерживайте кнопку 1 в течение 5 секунд.

• После истечения 5 секунд, печь издаст звуковой сигнал. На дисплее появится надпись «PROGRAM» (ПРОГРАММА).

4. Нажмите кнопку 3 для выбора запрограммированной кнопки.

• На дисплее кратковременно появится надпись «P03», затем время приготовления, надпись «STAGE 1» (СТАДИЯ 1) и уровень мощности, если установлено значение отличное от 100 процентов.

5. Для ввода требуемого времени приготовления нажмите кнопку 3 и 0.

6. Для изменения уровня мощности печи нажмите кнопку POWER LEVEL (УРОВЕНЬ МОЩНОСТИ).

• На дисплее появится надпись «% MW POWER» (% МИКРОВОЛНОВОЙ МОЩНОСТИ) и текущий уровень мощности, если установлено значение отличное от 100 процентов.

7. Для ввода требуемого уровня мощности нажмите кнопку 8.

8. Нажмите кнопку TIME ENTRY (ВВОД ВРЕМЕНИ).

• На дисплее будет отображаться время приготовления, и надпись «STAGE 2» (СТАДИЯ 2), указывая о том, что программируется стадия 2 и уровень мощности для стадии, показанной на дисплее.

• Для программирования дополнительных стадий приготовления повторите шаги 5–8.

9. Для сохранения в памяти нового времени приготовления продукта и уровня мощности печи нажмите кнопку START (СТАРТ).

10. Для выхода из режима программирования нажмите кнопку STOP/RESET (СТОП/СБРОС) или закройте дверку печи.



Опции МЕТОД 1

Пользовательские опции

Для настройки работы печи в соответствии с вашими требованиями следуйте инструкциям, указанным ниже. Звуковой сигнал об окончании цикла, максимальное время приготовления и другие опции можно изменить в соответствии с вашими потребностями при приготовлении продуктов. Например: внесите изменения в работу одной нумерованной кнопки.

1. Откройте дверку печи.
 - Если дверка закрыта или нажата кнопка STOP/RESET (СТОП/СБРОС) перед окончанием программирования последовательности, печь выйдет из режима программирования.
2. Нажмите и удерживайте кнопку 2 в течение 5 секунд.
 - После истечения 5 секунд, печь издаст звуковой сигнал. На дисплее появится надпись «OPTIONS» (ОПЦИИ).
3. Нажмите кнопку 9.
 - Для выбора опций смотрите таблицу ниже.
 - На дисплее появится надпись «OP:90».
 - Надпись «OP» показывает дополнительный программный режим, первая цифра представляет номер опции, вторая цифра представляет текущие функции, которые выбраны для данной опции.
4. Для внесения изменений повторно нажмите кнопку 9.
5. Для сохранения изменений нажмите кнопку START (СТАРТ).
 - Для внесения изменений в остальные опции повторите шаги 3-5.
 - Изменения вступают в силу после закрытия дверки или после нажатия кнопки STOP/RESET (СТОП/СБРОС).
6. Для выхода из режима программирования нажмите кнопку STOP/RESET (СТОП/СБРОС) или закройте дверку печи.



Нумерованная кнопка	Дисплей	Опции (Заводские настройки выделены жирным шрифтом)
1 Звуковой сигнал окончания цикла	OP:10 OP:11 OP:12	Непрерывный звуковой сигнал длительностью 3 секунды. Непрерывный звуковой сигнал, пока дверка открыта. Серия из 5 последовательных звуковых сигналов, пока дверка открыта.
2 Уровень громкости	OP:20 OP:21 OP:22 OP:23	Звуковой сигнал отсутствует. Низкий уровень громкости. Средний уровень громкости. Высокий уровень громкости.
3 Звуковой сигнал нажатия кнопки	OP:30 OP:31	Звуковой сигнал нажатия кнопки выключен. Звуковой сигнал нажатия кнопки включен.
4 Окно разрешения включения клавиатуры	OP:40 OP:41 OP:42 OP:43	15 секунд после открытия дверки печи, клавиатура заблокирована. 30 секунд после открытия дверки печи, клавиатура заблокирована. 1 минута после открытия дверки печи, клавиатура заблокирована. 2 минуты после открытия дверки печи, клавиатура заблокирована.
5 Добавление времени во время нагрева	OP:50 OP:51	Запрещает добавление времени нагрева во время нагрева печи. Разрешает добавить время нагрева при нажатии запрограммированных кнопок.
6 Сброс открытия дверки	OP:60 OP:61	Отменяет обратный отсчет времени нагрева, когда дверка открыта во время цикла приготовления. Разрешает возобновить обратный отсчет времени нагрева печи, когда дверка открыта во время цикла приготовления.
7 Максимальное время нагрева	OP:70 OP:71	Время времени нагрева составляет 60 минут. Время нагрева составляет 10 минут.

<p style="text-align: center;">8 Ручной режим работы</p>	<p>ОР:80 ОР:81</p>	<p>Разрешает использование только предварительно запрограммированных кнопок. Разрешает использование ввода значений времени вручную и предварительно запрограммированных кнопок.</p>
<p style="text-align: center;">9 Операции с двумя кнопками</p>	<p>ОР:90 ОР:91</p>	<p>Разрешает использование 10 (0-9) предварительно запрограммированных кнопок. Разрешает использование 100 (00-99) предварительно запрограммированных кнопок.</p>
<p style="text-align: center;">0 Сообщение об очистке фильтра</p>	<p>ОР:00 ОР:01 ОР:02 ОР:03</p>	<p>Сообщение не отображается. Сообщение отображается в течение 24 часов каждые 7 дней. Сообщение отображается в течение 24 часов каждые 30 дней. Сообщение отображается в течение 24 часов каждые 90 дней.</p>

Показания дисплея и функции

МЕТОД 2



Кнопка Start (Старт)

Кнопка Start (Старт) используется для запуска цикла приготовления с введенными вручную значениями времени. Кнопка также используется для сохранения любых изменений при программировании последовательностей операций или пользовательских опций.



Кнопка STOP/RESET (СТОП/СБРОС)

Кнопка STOP/RESET (СТОП/СБРОС) останавливает последовательность приготовления, сбрасывает оставшееся время, а также служит для завершения программирования или цикла программирования пользовательских опций. Если кнопка STOP/RESET (СТОП/СБРОС) используется для завершения программирования или для внесения изменений в пользовательские опции, все введенные изменения не будут сохранены.



Программирование одной кнопки

Настоящая функция позволяет запрограммировать каждую нумерованную кнопку для специального использования, такого как приготовление заданного количества картофеля или размораживания и дальнейшей обработки овощей или других замороженных продуктов. Для использования данной функции, просто запрограммируйте кнопку на требуемую длительность времени и уровень мощности. Для использования данной функции, однократно нажмите кнопку, и микроволновая печь начнет цикл приготовления.



Программирование двух кнопок

Настоящая функция позволяет запрограммировать 100 различных записей. Каждой записи присваивается двузначное число, например 01, 05, или 20. Если применяется программный режим с использованием двух кнопок, тогда для запуска цикла приготовления необходимо нажать две кнопки.



Кнопка ручного ввода времени

В дополнение к программным кнопкам, можно ввести особое время приготовления микроволновой печи с помощью кнопки TIME ENTRY (ВВОД ВРЕМЕНИ). Использование кнопки ручного ввода времени приготовления не влияет на работу запрограммированных кнопок.



Кнопка X2

Кнопка X2 увеличивает предварительно запрограммированное время приготовления в процентах по отношению к первоначальному времени приготовления. Пользователь определяет процент, и этот процент можно изменить в соответствии с индивидуальными требованиями к последовательности приготовления. Данная функция очень полезна для приготовления нескольких порций блюд, таких как картофель или пицца.



Стадия приготовления

Стадия приготовления – это последовательность приготовления с различными значениями мощности. Пользователь может запрограммировать до четырех различных уровней мощности и выбрать необходимое время приготовления для каждого уровня мощности. Каждая комбинация уровня мощности/времени приготовления известна как стадия. Можно запрограммировать до четырех стадий.



Программирование пользовательских опций

Настоящая микроволновая печь может быть запрограммирована в соответствии с особыми требованиями пользователя. Пользователь может изменить такие опции, как уровень звукового сигнала, максимальное время приготовления и число программируемых кнопок. Для изменения различных опций, смотрите пункт «Пользовательские опции».

Порядок работы МЕТОД 2

Отображение времени приготовления

ПОКАЗАНИЯ ДИСПЛЕЯ	ОПИСАНИЕ	 <p>Существуют ли слова, которые никогда не отображаются на дисплее. Настоящий дисплей используется для различных моделей микроволновых печей. В зависимости от модели, определенные слова или символы могут никогда не подсвечиваться или не отображаться.</p>
READY	READY (ГОТОВ) отображается, когда блок управления печи примет введенные значения.	
00:00	Отображает время приготовления. Если стадия приготовления запрограммирована, тогда на дисплее будет отображаться общее время приготовления.	
COOK LEVEL	COOK LEVEL (УРОВЕНЬ ПРИГОТОВЛЕНИЯ) отображается во время работы печи. Уровень приготовления может выбираться кнопками от 1 до 9. Если на дисплее не отображается ни одно число, то это означает, что печь включена на полную мощность.	
POWER	POWER (МОЩНОСТЬ) отображается на дисплее, когда печь генерирует микроволновую энергию во время цикла приготовления.	

Показания дисплея в режиме программирования

ПОКАЗАНИЯ ДИСПЛЕЯ	ОПИСАНИЕ
P:0	Отображается, когда печь находится в режиме программирования приготовления продукта с использованием только одной кнопки.
P:	Отображается, когда печь находится в режиме программирования приготовления продукта с использованием двух кнопок.
OP: --	Отображается, когда печь находится в режиме программирования пользовательских опций. Опции пользователя могут быть установлены или определены.
CF:	Отображается с числовым значением коэффициента приготовления, когда нажата кнопка X2.
P:-- ¹	Кратковременно отображается, когда происходит программирование стадии приготовления. Число (от 1 до 4) показывает стадию, которая программируется.

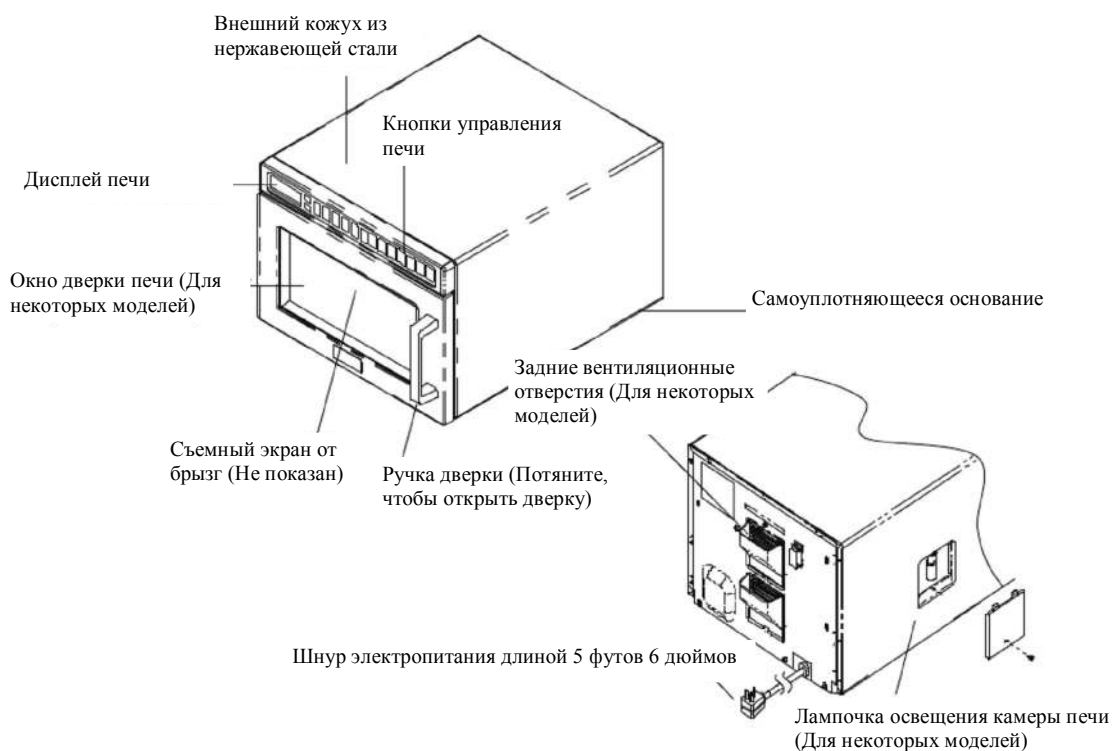

Порядок работы

МЕТОД 2



Прерывание работы печи

Для прерывания работы откройте дверку печи или нажмите кнопку STOP/RESET (СТОП/СБРОС). На дисплее будет продолжаться обратный отсчет времени. Для возобновления работы закройте дверку и нажмите кнопку START (СТАРТ).

Отмена ошибок

- Если печь не приготавливает продукт, нажмите кнопку STOP/RESET (СТОП/СБРОС), чтобы очистить дисплей.
- Если печь приготавливает продукт, нажмите кнопку STOP/RESET (СТОП/СБРОС) один раз, чтобы остановить печь, затем еще раз, чтобы очистить дисплей.
- Если дверка открыта и на дисплее отображается время, тогда закройте дверку печи и нажмите кнопку STOP/RESET (СТОП/СБРОС), чтобы очистить дисплей.



X2 (Кнопка X2)

Служит для увеличения времени приготовления, когда требуется приготовить дополнительную порцию продукта.

1. Откройте дверку печи и поместите внутрь требуемый продукт. Закройте дверку.
 - На дисплее появится надпись **READY (ГОТОВ)**. Включится вентилятор и подсветка.
2. Нажмите кнопку X2.
 - Добавленное количество времени – это процент от первоначального предварительно запрограммированного времени приготовления.
 - Процент можно изменить. Смотрите пункт «Программирование» настоящего руководства.
3. Нажмите требуемую предварительно запрограммированную кнопку.
4. Печь начнет цикл приготовления. Отображаемое время приготовления – это общее начальное время приготовления и дополнительно время, назначенное кнопкой X2.

Ручной ввод времени

Для приготовления продукта при использовании ручного ввода времени и уровня мощности выполните следующее.

1. Откройте дверку и поместите продукт внутрь печи. Закройте дверку.
 - На дисплее появится надпись **READY (ГОТОВ)**. Включится вентилятор и подсветка.
2. Нажмите кнопку TIME ENTRY (ВВОД ВРЕМЕНИ).
 - На дисплее появится надпись **READY (ГОТОВ)** и высветится время.
 - Если кнопка не работает, откройте и закройте дверку печи и повторите операцию.
3. Введите время приготовления с помощью нумерованных кнопок.
4. Для изменения уровня мощности нажмите кнопку POWER LEVEL (УРОВЕНЬ МОЩНОСТИ).



• На дисплее появится надпись **COOK LEVEL (УРОВЕНЬ ПРИГОТОВЛЕНИЯ)** вместе с настройками мощности.

• Если с УРОВНЕМ ПРИГОТОВЛЕНИЯ на дисплее не отображается ни одно число, то это означает, что печь включена на полную мощность.

- Нажмите кнопку с цифрой для выбора желаемого уровня мощности печи.
5. Нажмите кнопку TIME ENTRY (ВВОД ВРЕМЕНИ).
 - На дисплее появится время приготовления и уровень мощности для следующей стадии.
 6. Введите время приготовления и уровень мощности, как указано на шаге 3 и 4.
 - Для добавления еще одной стадии приготовления, повторно нажмите кнопку TIME ENTRY (ВВОД ВРЕМЕНИ).
 - Можно запрограммировать до четырех различных стадий.
 7. Нажмите кнопку START (СТАРТ).
 - Печь начнет свою работу и обратный отсчет времени.
 - На дисплее появится надпись **POWER, COOK LEVEL (МОЩНОСТЬ, УРОВЕНЬ ПРИГОТОВЛЕНИЯ)** и время приготовления.



Предварительно запрограммированные кнопки

Для приготовления продукта с использованием предварительно запрограммированных кнопок с заданной последовательностью приготовления выполните следующее:

1. Откройте дверку и поместите продукт внутрь печи. Закройте дверку.
 - На дисплее появится надпись **READY (ГОТОВ)**. Включится вентилятор и подсветка.
2. Нажмите требуемую кнопку.
 - При использовании одной кнопки, нажмите только одну кнопку.
 - При использовании двух кнопок, нажмите две кнопки, по порядку, для ввода двузначного числа желаемой последовательности приготовления.
 - Для изменения опции ввода нажатия одной или двух кнопок, смотрите пункт «Пользовательские опции».
3. Печь начнет цикл приготовления.
 - На дисплее появится надпись **POWER, COOK LEVEL (МОЩНОСТЬ, УРОВЕНЬ ПРИГОТОВЛЕНИЯ)** и время приготовления.
 - Для ввода дополнительного времени приготовления, повторно нажмите предварительно запрограммированную кнопку, чтобы начать новую последовательность приготовления.



Заводские настройки

Кнопка	Время	Кнопка	Время
1	10 сек.	6	1:30 мин.
2	20 сек.	7	2 мин.
3	30 сек.	8	3 мин.
4	45 сек.	9	4 мин.
5	1 мин.	0	5 мин.

Программирование МЕТОД 2

Программирование кнопок

Печь поставляется с завода запрограммированной на запуск цикла приготовления путем нажатия одной кнопки. Для изменения этой настройки по умолчанию, т.е. разрешения запуска цикла приготовления с помощью двух кнопок, смотрите пункт «Пользовательские опции». Для изменения общего времени или уровня мощности для предварительно настроенной кнопки выполните следующее:

1. Откройте дверку печи.

- На дисплее появится надпись **READY (ГОТОВ)**.

• Если дверка закрыта или нажата кнопка RESET (СБРОС) перед завершением программирования, тогда изменения не будут сохранены и печь выйдет из режима программирования.

2. Нажмите и удерживайте кнопку 1 в течение 5 секунд.

- Печь войдет в режим программирования.

• Микроволновая печь издаст звуковой сигнал и на дисплее появится надпись P:0. Это означает, что печь находится в режиме программирования.



3. Нажмите кнопку, которую необходимо запрограммировать.

• Нажмите две кнопки, если необходимо запрограммировать программу, которая активируется путем нажатия двух кнопок.

• На дисплее появится надпись **COOK LEVEL (УРОВЕНЬ ПРИГОТОВЛЕНИЯ)** и время приготовления.

• Если вместе с УРОВНЕМ ПРИГОТОВЛЕНИЯ отображается число, это означает, что печь работает не на полную мощность.

4. Введите время приготовления с помощью нумерованных кнопок.

5. Для установки требуемого уровня мощности нажмите кнопку POWER LEVEL (УРОВЕНЬ МОЩНОСТИ).

• Используйте нумерованные кнопки для изменения уровня мощности на меньшее значение.



6. Нажмите кнопку START (СТАРТ) для назначения кнопке новой программной функции.

- Если кнопка START (СТАРТ) не нажата, изменения не будут сохранены.

• На дисплее появится надпись P:0

7. Для выхода из режима программирования нажмите кнопку STOP/RESET (СТОП/СБРОС) или закройте дверку печи



Программирование нескольких стадий приготовления

Стадии приготовления обеспечивают последовательное выполнение циклов приготовления без прерывания работы. Можно запрограммировать до четырех различных циклов приготовления, назначив их кнопке. Для использования стадий приготовления выполните следующее:

1. Выполните вышеуказанные шаги с 1 по 5.

6. Нажмите кнопку TIME ENTRY (ВВОД ВРЕМЕНИ).

• На дисплее кратковременно появится номер кнопки, которая была запрограммирована и номер стадии в правом верхнем углу.

• На дисплее появится время приготовления и уровень мощности для следующей стадии.

7. Введите время приготовления и уровень мощности, как указано на шаге 4 и 5.

• Для добавления еще одной стадии приготовления, повторно нажмите кнопку TIME ENTRY (ВВОД ВРЕМЕНИ).

- Можно запрограммировать до четырех различных стадий.

8. Для установки новых программных значений для кнопки нажмите кнопку



START (СТАРТ).



Программирование X2

Настоящая функция позволяет установить процент от первоначального времени приготовления, называемого коэффициент приготовления, который добавляется к последовательности приготовления.

Для изменения коэффициента приготовления выполните следующее:

1. Откройте дверку печи.
2. Нажмите и удерживайте кнопку 1 в течение 5 секунд.
3. Нажмите кнопку, которую необходимо запрограммировать.
4. Нажмите кнопку X2.
5. Нажмите нумерованную кнопку для изменения коэффициента приготовления.
 - Кнопка 5 изменяет коэффициент приготовления на 50%.
 - Кнопка 3 изменяет коэффициент приготовления на 30%.
6. Для сохранения изменений нажмите кнопку START (СТАРТ).

Опции МЕТОД 2

Вам не нравятся опции?

Заводские настройки выделены жирным шрифтом. Для возврата к заводским настройкам, просто выберите опцию, которая выделена жирным шрифтом.

Внесенные изменения не сохранились.



Для сохранения любых внесенных изменений, после выбора опции, необходимо нажать кнопку START (СТАРТ). Закрытие дверки печи или нажатие кнопки STOP/RESET (СТОП/СБРОС) позволит не сохранять в памяти введенные изменения.

Изменение пользовательских опций

Опции, такие как программирование запуска цикла приготовления путем нажатия одной или двух кнопок, уровень звукового сигнала, и максимальное время приготовления могут быть изменены в соответствии с индивидуальными потребностями пользователя.

Для изменения опций:

1. Откройте дверку печи.
 - Если дверка закрыта или нажата кнопка RESET (СБРОС) перед завершением программирования, тогда изменения не будут сохранены и печь выйдет из режима программирования.
2. Нажмите и удерживайте кнопку 2 в течение 5 секунд.
 - Печь перейдет в режим опций.
 - Микроволновая печь издаст звуковой сигнал и на дисплее появится надпись OP. Это означает, что печь находится в режиме программирования.
3. Нажмите нумерованную кнопку, которая контролирует опцию, подлежащую изменению.
 - Для выбора требуемых опций смотрите таблицу ниже.
 - На дисплее будут отображаться текущие опции.
4. Для изменения опции повторно нажмите нумерованную кнопку.
 - При каждом нажатии кнопки будет изменяться опция.
 - Сопоставьте отображаемый код с кодом желаемой опции.
5. Нажмите кнопку START (СТАРТ) для сохранения изменений.
 - Для изменения дополнительных опций, повторите шаги 3 и 4.
 - Изменения будут сохранены в памяти после закрытия дверки или нажатия кнопки STOP/RESET (СТОП/СБРОС).



Нумерованная кнопка	Дисплей	Опции (Заводские настройки выделены жирным шрифтом)
1 Звуковой сигнал окончания цикла	ОР:10 ОР:11 ОР:12	Непрерывный звуковой сигнал длительностью 3 секунды. Непрерывный звуковой сигнал, пока дверка открыта. Серия из 5 последовательных звуковых сигналов, пока дверка открыта.
2 Уровень громкости	ОР:20 ОР:21 ОР:22 ОР:23	Звуковой сигнал отсутствует. Низкий уровень громкости. Средний уровень громкости. Высокий уровень громкости.
3 Звуковой сигнал нажатия кнопки	ОР:30 ОР:31	Звуковой сигнал нажатия кнопки выключен. Звуковой сигнал нажатия кнопки включен.
4 Окно разрешения включения клавиатуры	ОР:40 ОР:41 ОР:42 ОР:43	15 секунд после открытия дверки печи, клавиатура заблокирована. 30 секунд после открытия дверки печи, клавиатура заблокирована. 1 минута после открытия дверки печи, клавиатура заблокирована. 2 минуты после открытия дверки печи, клавиатура заблокирована.
5 Добавление времени во время Нагрева	ОР:50 ОР:51	Запрещает добавление времени нагрева во время нагрева печи. Разрешает добавить время нагрева при нажатии запрограммированных кнопок.
6 Сброс открытия дверки	ОР:60 ОР:61	Отменяет обратный отсчет времени нагрева, когда дверка открыта во время цикла приготовления. Разрешает возобновить обратный отсчет времени нагрева печи, когда дверка открыта во время цикла приготовления.
7 Максимальное время нагрева	ОР:70 ОР:71	Время времени нагрева составляет 60 минут. Время нагрева составляет 10 минут.
8 Ручной режим работы	ОР:80 ОР:81	Разрешает использование только предварительно запрограммированных кнопок. Разрешает использование ввода значений времени вручную и предварительно запрограммированных кнопок.
9 Операции с двумя кнопками	ОР:90 ОР:91	Разрешает использование 10 (0-9) предварительно запрограммированных кнопок. Разрешает использование 100 (00-99) предварительно запрограммированных кнопок.
0 Сообщение об очистке фильтра	ОР:00 ОР:01 ОР:02 ОР:03	Сообщение не отображается. Сообщение отображается в течение 24 часов каждые 7 дней. Сообщение отображается в течение 24 часов каждые 30 дней. Сообщение отображается в течение 24 часов каждые 90 дней.

Уход и чистка

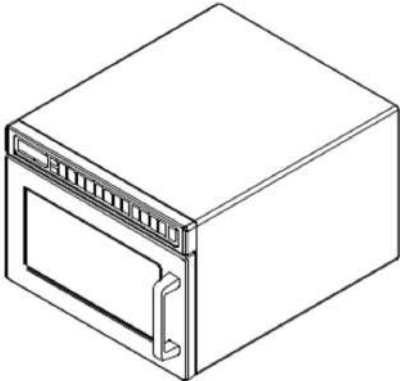
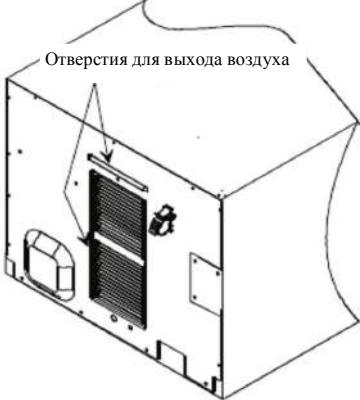

ВНИМАНИЕ

Перед процедурой чистки или замены лампы, выньте вилку шнура электропитания из розетки или разомкните автомат защиты сети во избежание поражения электрическим током, поскольку это может привести к травме или смерти.

Элемент печи	Описание
<p data-bbox="225 521 660 553">Внутренняя, внешняя часть и дверка</p> 	<p data-bbox="686 521 1482 701">Почистите микроволновую печь мягкой губкой или тканью, смоченной мягкодействующим чистящим средством, растворенным в теплой воде. Перед протиранием оборудования, выжмите губку или ткань для удаления избыточного количества воды. По желанию, вскипятите чашку воды в микроволновой печи для размягчения грязи перед процедурой чистки.</p> <p data-bbox="686 734 778 766">Важно:</p> <ul data-bbox="686 768 1409 884" style="list-style-type: none"> • Не используйте абразивные чистящие средства или средства, содержащие аммиак. Это может повредить поверхность печи. • Никогда не наливайте воду на дно печи. • Не используйте воду систем очистки под давлением.
<p data-bbox="225 947 579 978">Отверстия для выхода воздуха</p> 	<p data-bbox="686 947 1458 1099">Ежемесячно проверяйте печь на наличие налета от варочного пара вдоль впускных и выпускных отверстий в нижней и задней части печи. Для обеспечения надлежащего обдува воздухом прочищайте вентиляционные отверстия с помощью влажной ткани. Вытрите печь насухо.</p>
<p data-bbox="225 1395 448 1426">Панель управления</p> 	<p data-bbox="686 1395 1458 1480">Для деактивации таймера откройте дверку печи. Почистите панель мягкой губкой или тканью, смоченной мягкодействующим чистящим средством, растворенным в теплой воде.</p>
<p data-bbox="225 1496 635 1554">Фильтр для очистки поступающего воздуха</p>	<p data-bbox="686 1496 1458 1648">Фильтр располагается ниже дверки печи. Еженедельно чистите фильтр для очистки поступающего воздуха для обеспечения надлежащего потока воздуха. Промойте фильтр в горячей воде и в мягкодействующем чистящем средстве. Не пользуйтесь печью без установленного фильтра. Для очистки снимите фильтр.</p> <p data-bbox="686 1682 778 1713">Важно:</p> <p data-bbox="686 1715 1458 1774">Во избежание перегрева и повреждения печи, регулярно проводите чистку фильтра.</p> <ol data-bbox="686 1776 1458 1917" style="list-style-type: none"> 1. Возьмите фильтр за язычок и потяните вперед. Фильтр выйдет из фиксаторов. 2. Для повторной установки, вставьте нижнюю часть фильтра в фиксаторы и втолкните верхнюю часть фильтра в требуемое положение.

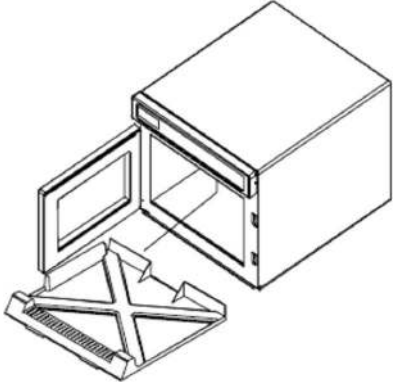
<p>Экран от брызг</p>  <p>Экран установлен вверх ногами</p>  <p>Экран установлен в правильное положение</p> 	<p>Экран от брызг предохраняет верхнюю часть камеры и антенны микроволновой печи от загрязнения. Снимите грязь с экрана с помощью влажной ткани или промойте с помощью мягкодействующего чистящего средства, растворенного в воде. Для более удобной чистки снимите экран от брызг.</p> <p>Снятие экрана от брызг</p> <ol style="list-style-type: none"> 1. Перед снятием экрана отключите печь, чтобы антенна перестала вращаться. 2. Поместите пальцы за экран, толкните вперед и вниз. <ul style="list-style-type: none"> • Будьте осторожны при снятии и замене экрана от брызг, чтобы не согнуть антенну. • Если за экраном отсутствует зазор для пальцев, надавите на переднюю часть экрана. Экран от брызг может быть установлен неправильно и поэтому не снимется, пока передняя часть экрана не будет установлена в правильное положение. 3. Повторно установите экран от брызг, путем совмещения передних язычков с выступами в верхней части камеры печи. Поднимите заднюю часть экрана, пока он не зафиксируется в правильном положении. 4. Повторно подключите печь к сети электропитания.
<p>Замена электрической лампочки печи</p> 	<p>Важно</p> <p>Во избежание ожогов и порезов надевайте перчатки для защиты рук, если лампочка повреждена. Дайте лампочке остыть, если она горячая.</p> <p>Инструменты и лампочка</p> <ul style="list-style-type: none"> • Защитные перчатки • Стандартная отвертка или патрон 1/4 дюйма <ol style="list-style-type: none"> 1. Отключите печь. 2. Выкрутите винты с боковых сторон печи. 3. Осторожно выкрутите лампочку, повернув ее против часовой стрелки, чтобы не обжечь пальцы или не повредить лампочку. 4. Повторно подключите печь к сети электропитания.

Перед обращением в сервисный центр

Для получения справок в дальнейшем заносите в журнал все проведенные осмотры и ремонты устройства.



ВНИМАНИЕ

Ни при каких обстоятельствах не снимайте кожух устройства во избежание поражения электрическим током, поскольку это может привести к травме или смерти. Только уполномоченный обслуживающий персонал может снимать кожух печи.

Возможная неисправность	Метод устранения
Печь не работает:	Проверьте предохранитель или автомат защиты сети. <ul style="list-style-type: none">• Убедитесь в том, что вилка шнура электропитания печи вставлена в соответствующую розетку.• Убедитесь в том, что печь заземлена и правильно подключена. При возникновении каких-либо вопросов свяжитесь с квалифицированным электриком.
Лампочка печи не включается:	<ul style="list-style-type: none">• Убедитесь в том, что лампочка плотно вкручена.• Убедитесь в том, что лампочка исправна.
Печь не реагирует на нажатие кнопки:	<ul style="list-style-type: none">• Откройте и закройте дверку печи. Повторно нажмите кнопку.
Печь неправильно работает:	<ul style="list-style-type: none">• Выньте вилку шнура электропитания печи из розетки, подождите 1 минуту, и вставьте вилку обратно в розетку.
Печь работает с задержками:	<ul style="list-style-type: none">• Убедитесь в том, что зона подачи и выхода воздуха не загромождена.
Печь работает, но не нагревает продукт:	<ul style="list-style-type: none">• Поместите одну чашку холодной воды в печь. Нагрейте в течение 1 минуты. Если температура не поднялась, печь работает неправильно. Необходимо обратиться в сервисный центр.